

INSTRUCCIONES DE USO / INSTRUCTIONS

Producto/Product: Acople pinza Stage6 for Minarelli / Stage6 Caliper holder for Minarelli
 Modelo / Model: Minarelli
 Ref: VCR-RD18166

Material incluido en el Kit / Material included in the kit

nº	Ref.	Descripción / Description	Cant. / Qty
1	VCR-RD18166.1	Acople pinza for Minarelli / Caliper holder for Minarelli	1
2	-	Tornillo allen M8x10 / Allen screw M8x10	2
3	-	Arandela M8 / M8 washer	2

MONTAJE / ASSEMBLY:

- 1.- Desmontar la rueda trasera y la pinza original.
- 1.- Remove the rear wheel and original caliper.
- 2.- Usar la plantilla escala 1:1, fig.2, para marcar los agujeros en el cárter.
- 2.- Use scale 1:1 template, fig.2, to mark the holes in the crankcase.
- 3.- Taladrar los agujeros con una broca de Ø8.
- 3.- Drill the holes with Ø8 drill.
- 4.- Fijar el acople con los tornillos M8. Fig.1
- 4.- Fix the caliper holder with M8 screws. Fig.1
- 5.- Montar el disco y la pinza Stage 6 de cuatro pistones y sangrar el sistema.
- 5.- Assembly the brake disc and the Stage6 four pistons caliper and bleed brake system.
- 6.- Finalmente colocar nuevamente la rueda trasera y revisar los anclajes regularmente.
- 6.- Finally mount again the rear wheel and check the screws regularly.

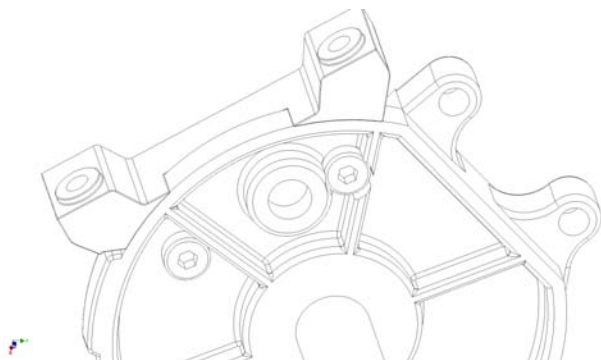

Fig.1

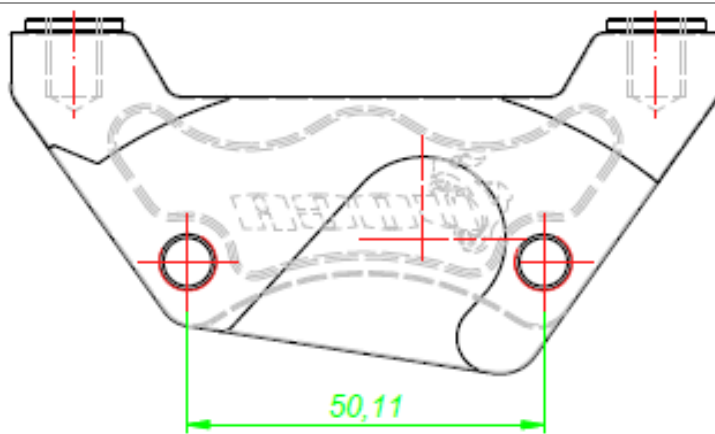

Fig.2 (Escala/Scale 1:1)